

FOUR DE FLUAGE 1300°C TYPE ADAMEL



AET
TECHNOLOGIES

Les machines ADAMEL représentent encore la majorité des machines à fluage installées en Europe occidentale. Notre solution de remplacement pour les fours de fluage de type ADAMEL vous permet de travailler au-delà de 1100°C (limite actuelle des fours pour les cycles longue durée).



A PROPOS

AET Technologies est le leader européen sur le marché des essais mécaniques à chaud.

Notre savoir-faire en matière d'ingénierie de chauffage et de transfert mécanique, de gestion des gaz-atmosphères et du vide, d'automatismes et de régulation nous permet de vous apporter une réponse parfaitement adaptée à vos besoins.

Fours autonomes ou intégrés, dédiés à la production ou à la R&D, nous livrons des équipements clés en main, grâce à une ingénierie unique et une expérience reconnue.

David D'ATTOMA
Directeur commercial

✓ Un équipement clé en main

Adaptable sur toutes les machines de fluage avec entraxe mini pour retrofit des fours de type ADAMEL (minimum 250mm entre colonnes de diamètre 50mm) avec anneaux de montage.

✓ Norme ISO 204-2023

L'ISO 204:2018 spécifie la méthode pour les essais de fluage ininterrompus et interrompus et définit notamment les stabilités en température et les gradients de température à respecter.

✓ Éléments chauffants démontables

Les éléments chauffants en chromite de lanthane peuvent être remplacés sans démontage de la colonne de charge, ce qui garantit la continuité des essais.



Ensemble, innovons pour réinventer les matériaux d'aujourd'hui et découvrir ceux de demain.

AET GROUP
73D rue Général Mangin
38100 Grenoble - FRANCE

sales@aet.group
+33 (0)4 76 90 41 18

FOUR DE FLUAGE 1300°C TYPE ADAMEL

Une solution technique qui peut être alimentée en 230V, sans transformateur, afin d'optimiser le coût du coffret électrique.

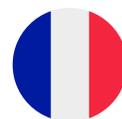

Fabrication
française



Service
après-vente



Reconnaissance
de l'excellence

Éléments clés

COMPATIBLE AVEC LES FOURS ADAMEL

- Compatible avec les machines ADAMEL actuelles. S'adapte parfaitement à un espacement de 250 mm entre les colonnes.

UNE TECHNOLOGIE INNOVANTE

- Fruit d'un travail de R&D unique, la technologie du chromite de lanthane est la propriété exclusive d'AET Technologies.

DES MATÉRIAUX 100% NON CANCÉROGÈNES

- Supprime le risque d'exposition des utilisateurs à une substance dangereuse (directive 97/69/CE).

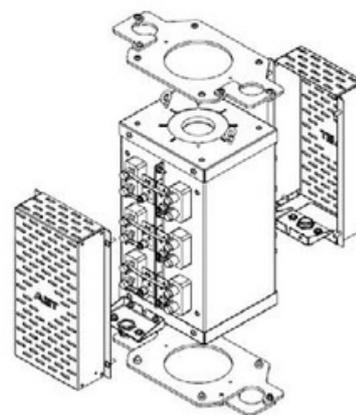

Caractéristiques techniques

- 1300°C en continu
- Vitesse de chauffage 5°C/min
- Vitesse de refroidissement naturel
- Puissance : 4 kW
- Régulation thermique sur le four ou sur l'éprouvette
- Tube céramique C530 Ø65mm intérieur maximum
- Hauteur de chauffe homogène 190mm maximum
- 3 zones de chauffage pilotées par décalage de consigne
- Dimensions : largeur 220mm, hauteur totale 470mm
- Interface HMI : Ecran tactile couleur de 5 ou 7 pouces
- USB en façade pour fichier CSV, connexion wifi ou Ethernet



Ensemble, innovons pour réinventer les matériaux d'aujourd'hui et découvrir ceux de demain.

AET GROUP

73D rue Général Mangin
38100 Grenoble - FRANCE

sales@aet.group
+33 (0)4 76 90 41 18